

设备更新的应用实例

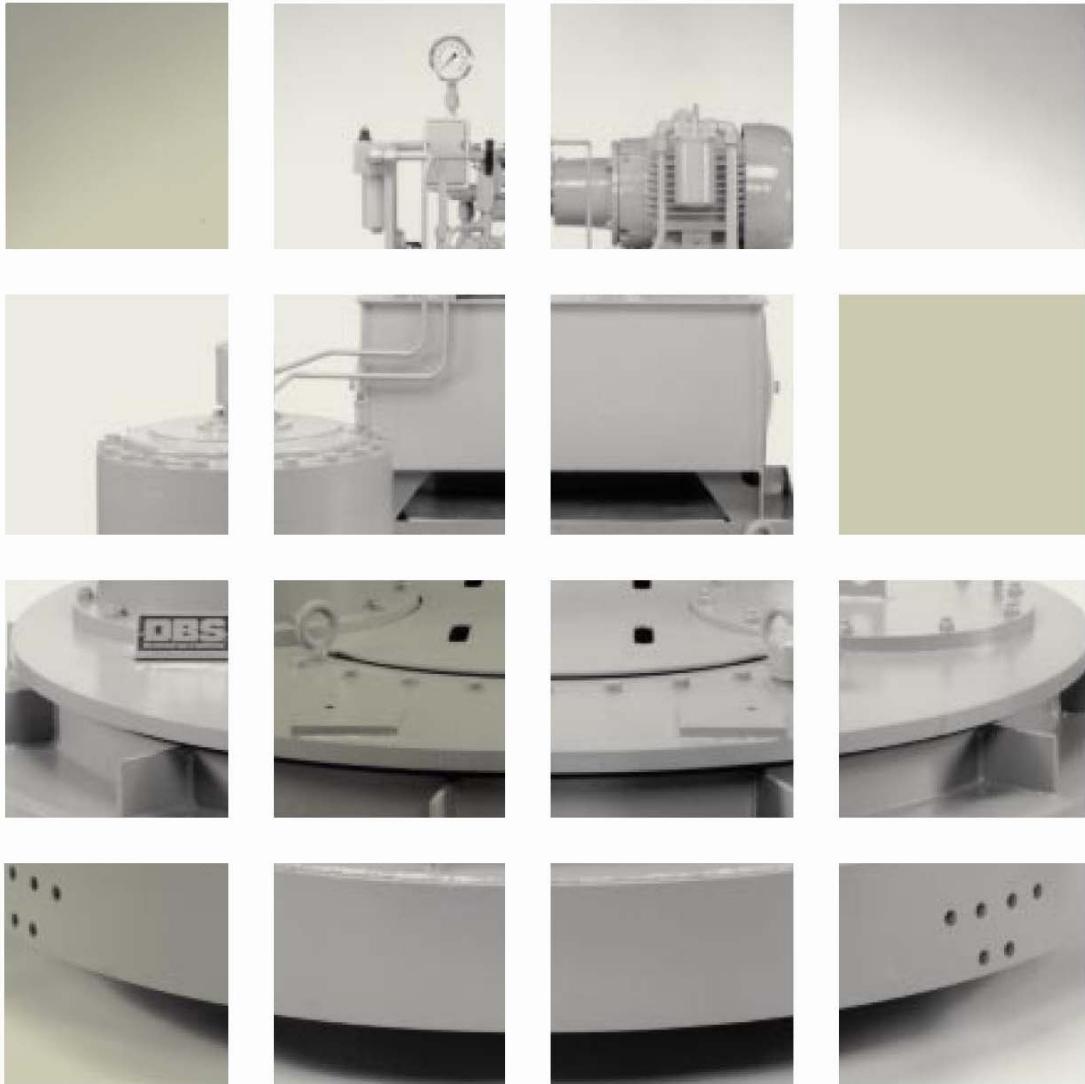

设备更新的应用

DBS 所生产的澄清池和浓缩池驱动机能直接替换由诸如 Dorr-Oliver、Eimco、Envirex、FMC、National Hydro、Walker Process 等其他制造商生产的驱动机。

DBS 的改进型驱动机是改造旧澄清池或浓缩池的一种较为经济的解决方案。事实上，用 DBS 的驱动机替换整台旧驱动机的总成本要比更新旧驱动上的部件更为节省。采用 DBS 驱动机，可以享有同行业中最好的质量保证，而且维修费用低、可靠性更高，还能得到 DBS “客户至上”的服务。

用于设备更新的驱动机是 DBS 的新产品，可以直接替换其他制造商生产的变速箱。它的接口与原产品完全相同，因此对现有的机械部件，如平台、驱动罩或驱动轴等不需要进行修改即可安装。

DBS 的用于更新的驱动机安装简便，将原有沉清池或浓缩池直接升级到现代化的标准，这些升级包括合金钢齿轮、永久润滑小齿轮驱动变速箱、独立精确的扭矩表。这些性能能降低维修费用，延长使用寿命。

| | | | | |
|-------------|-----------------|----------------|---------|-------|
| Dorr-Oliver | Horsburge-Scott | National Hydro | Amwell | Eimco |
| Denver | Walker Process | Peabody-wells | Envirex | FMC |

DBS 还生产可以直接替换的中央传动洒水过滤池中央机械装置。DBS 的中央传动洒水过滤池中央机械装置采用高负荷“上部运行”轴承，便于拆卸和维护。DBS 的中央传动洒水过滤池中央机械装置能直接替换原有的机械装置，获得先进的性能，比如，马达驱动的高流量和可变流量洒水机。DBS 为中央传动洒水过滤池中央机械装置整机提供 5 年质量保证。

DBS 中央传动分配装置可替换以下制造商的产品：

| | | | |
|----------------|----------------|-------------|-------|
| General Filter | Walker Process | Dorr-Oliver | Eimco |
|----------------|----------------|-------------|-------|

DBS 型号 D60-DH2

性能: 直接替换; 全密封的油槽和润滑;
正扭矩荷载保护系统; 合金钢精密转动
主齿轮轴承; 主齿轮轴承享有 10 年质
量保证; 可反转; 多变速。

安装时间: 1987

应用: 120 英尺直径泥浆浓缩池, 木质
纤维工业

被替代的产品: Dorr-Oliver 96S2

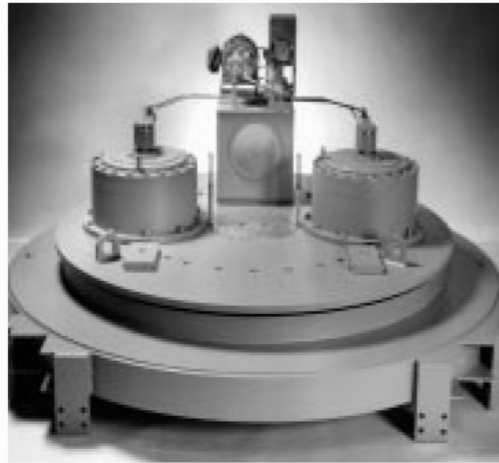

DBS 型号 D42-BE

性能: 直接替换; 全密封的油槽和润滑;
机械扭矩荷载保护系统; 精确的大扭矩
表; 合金精密转动主齿轮轴承; 主齿轮
轴承享有 10 年质量保证。

安装时间: 1988

应用: 城市污水处理厂 100 英尺直径和
110 英尺直径浓缩池

被替代的产品: Dorr-Oliver 48S1



DBS 型号 D60-DH

性能: 直接替换; 全密封的油槽和润滑;
正扭矩荷载保护系统; 合金钢精密转动
主齿轮轴承; 主齿轮轴承享有 10 年质
量保证; 可反转; 多变速。

安装时间: 1997

应用: 110 英尺直径制铜集中浓缩池,

被替代的产品: Dorr-Oliver 80S2

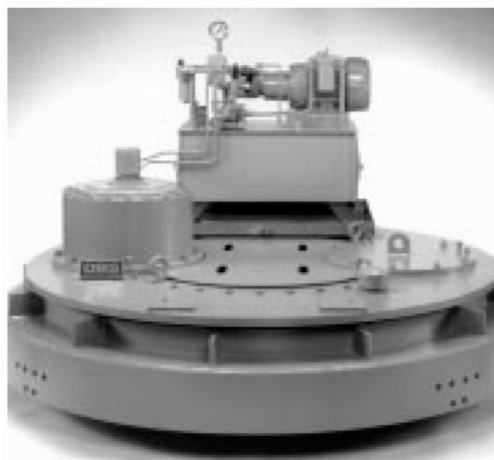



DBS 型号 D60-DF

性能: 直接替换; 全密封的油槽和润滑; 正扭矩荷载保护系统; 精确的大扭矩表; 4-20mA 扭矩输出信号; 合金钢精密转动主齿轮轴承; 主齿轮轴承享有 10 年质量保证; 可反转; 多变速。

安装时间: 1991

应用: 225 英尺直径纸浆污水处理二级澄清池

被替代的产品: Dorr-Oliver 80S2

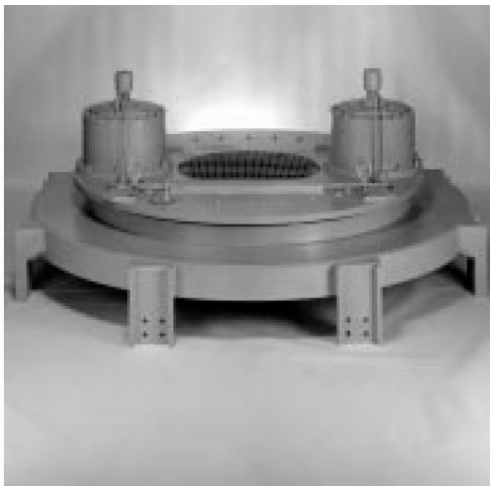

DBS 型号 D80-DH2

性能: 直接替换; 全密封的油槽和润滑; 正扭矩荷载保护系统; 精确的大扭矩表; 合金精密转动主齿轮轴承; 主齿轮轴承享有 10 年质量保证; 可反转; 多变速。

安装时间: 1990

应用: 200 英尺直径纸浆厂初级澄清池

被替代的产品: Dorr-Oliver 109S2



DBS 型号 D42-BH-D42

性能: 全密封的油槽和润滑的双驱动机; 多变速大功率涡轮驱动; 带正扭矩荷载保护系统的可反转多变速刮板驱动; 4-20mA 扭矩输出信号; 合金钢精密转动主齿轮轴承。

安装时间: 1997

应用: 77 英尺直径石灰软化处理澄清池。

被替代的产品: OEM

DBS 型号 D80-EH4

性能：直接替换；全密封的油槽和润滑；正扭矩荷载保护系统带 4-20mA 扭矩输出信号；合金钢精密转动主齿轮轴承；主齿轮轴承享有 10 年质量保证；可反转；多变速；双重油过滤系统；油加热器

安装时间：1998

应用：190 英尺直径纸浆初级澄清池

被替代的产品：Eimco C108B2

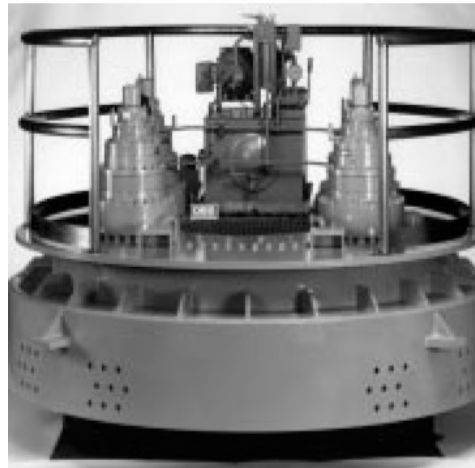

DBS 型号 D42-CH2

性能：直接替换；全密封的油槽和润滑；正扭矩荷载保护系统带 4-20mA 扭矩输出信号；合金精密转动主齿轮轴承；主齿轮轴承享有 10 年质量保证；可反转；多变速；油加热器。

安装时间：1997

应用：105 英尺直径纸浆厂初级澄清池

被替代的产品：Eimco C54B2



DBS 型号 D42-BF

性能：直接替换；全密封的油槽和润滑；正扭矩荷载保护系统；大型精确扭矩表；合金钢精密转动主齿轮轴承；主齿轮轴承享有 10 年质量保证；可反转；多变速。

安装时间：1996

应用：90 英尺直径城市污水厂初级澄清池。

被替代的产品：Dorr-Oliver 48S1



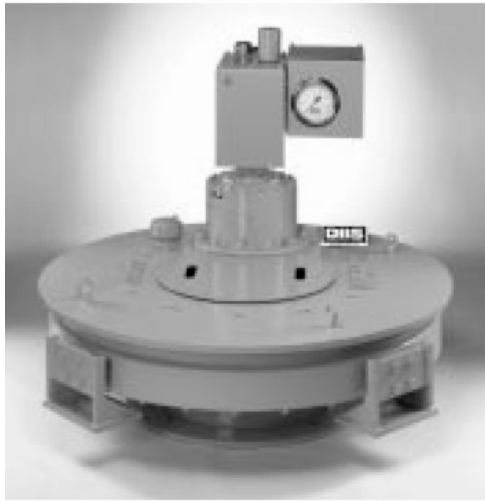

DBS 型号 D42-BF

性能: 直接替换；全密封的油槽和润滑；正扭矩荷载保护系统；大型精密扭矩表；合金钢精密转动主齿轮轴承；主齿轮轴承享有 10 年质量保证；工厂扭矩测试

安装时间: 1999

应用: 70 英尺直径城市污水厂二级澄清池

被替代的产品: Envirex H40 HT

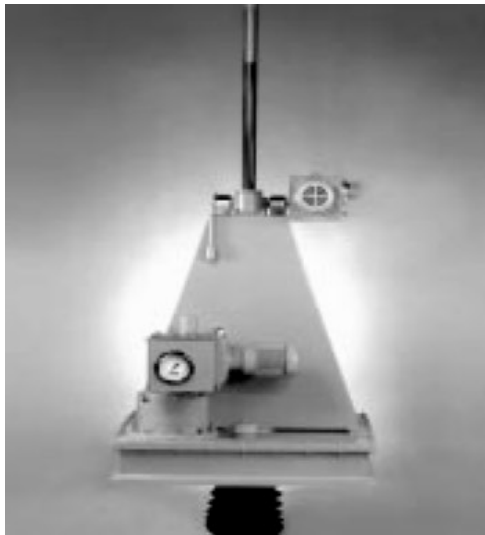

DBS 型号 S34-BF-L

性能: 全密封的油槽和润滑；正扭矩荷载保护系统；大型精密扭矩表；4-20mA 扭矩输出信号；合金精密转动主齿轮轴承；主齿轮轴承享有 10 年质量保证；可反转；多变速；替换 36”重型整体刮板轴助力提升装置；4-20mA 刮板提升位置转换器。

安装时间: 1993

应用: 50 英尺直径纸浆厂腐蚀性绿液澄清池

被替代的产品: Dorr-Oliver 48A



DBS 型号 NSA2-30B

性能: 直接替换并安装高度调节支架；变速箱具有高服务系数；不锈钢背曲式高效叶轮

安装时间: 1999

应用: 活性污泥池: 27 英尺(8.35 米)X27 英尺(8.35 米)X15 英尺(4.6 米)深。

被替代的产品: Degremont 30HP 低速曝气机

DBS 型号 RD-28

性能：直接替换；重型精密轴承能承受运行中的轴向、扭矩和径向荷载；“上部运行”轴承离腐蚀性强的液体远；更换轴承时无需拆卸分配装置、臂和进水槽；轴承享有 5 年质量保证。

安装时间：1998

应用：120 英尺直径城市污水厂滴滤池

被替代的产品：Dorrco KCA 型分配装置以及 48 英寸转盘轴承



DBS 型号 MC-7

性能：直接安装；带多变速减速箱的重型行星齿轮箱。

安装时间：1998

应用：Walker Process 的 LER-HP 絮凝池，尺寸 39”X84”X11”深

被替代的产品：Philadelphia 的 A 675 型驱动器

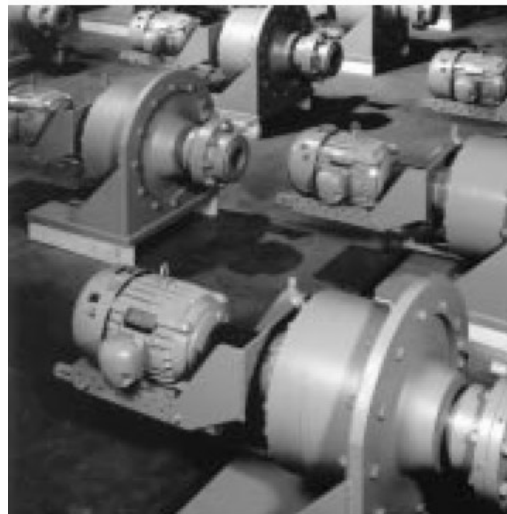

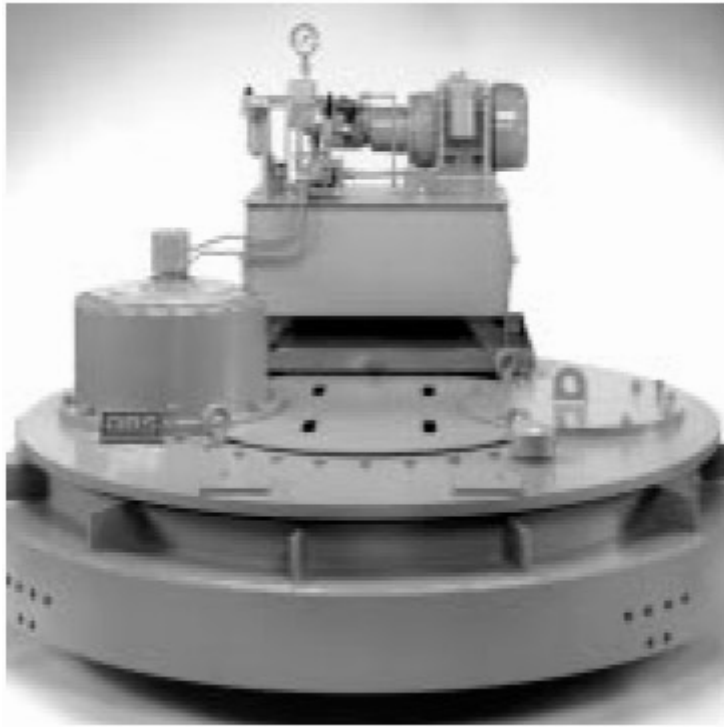

用以直接更新 Dorr-Oliver 80S1 驱动器

型号 D60-EH

澄清池和浓缩池驱动器

设备更新

低速表面曝气机

旋转洒水过滤池中央机械装置

DBS 制造公司

45 SouthWoods Parkway, Atlanta, Georgia 30354 USA (亚特兰大, 美国)

404-768-2131 电话 404-761-6360 传真

网址: www.dbsmfg.com 电邮: engineering@dbsmfg.com